

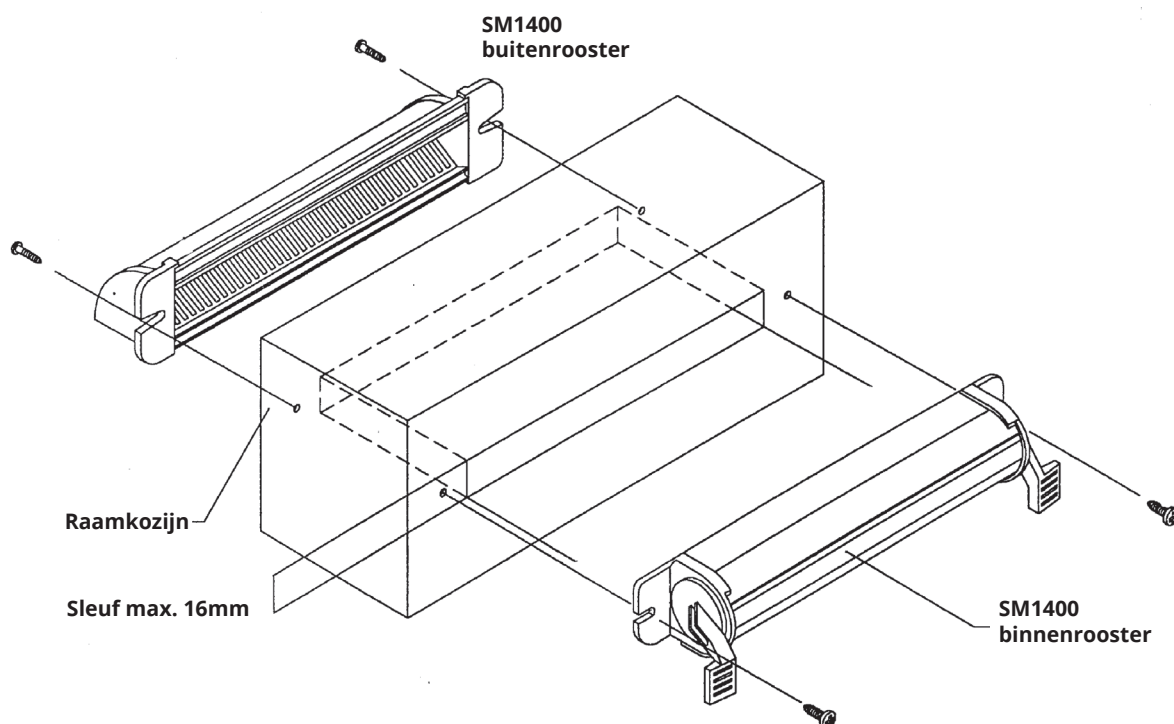

SM1400 Rotary sleufrooster

De benodigde sleuf voor de SM 1400 moet een hoogte hebben van maximaal 16mm. De breedte is afhankelijk van het ventilatierooster. De te frezen sleuf moet aan beide zijden 2cm korter zijn dan de totale lengte van het rooster (sleufdetails zie ook laatste bladzijde). De lengte van het rooster is afhankelijk van welke luchtdoorlaat gewenst is. Bij lengtes langer dan 600mm moeten er extra bevestigingspunten zijn voor bevestiging van het binnenrooster (zie uitleg "montage lang rooster").



- 1** Plaats het binnenrooster centraal over de gefreesde sleuf zodat de eindkapjes goed op de ondergrond bevestigd kunnen worden. Zorg ook in de hoogte dat het rooster centraal over de sleuf geplaatst wordt.
- 2** Het binnen- en buitenrooster plaatsen met RVS houtschroeven.
- 3** Het buitenrooster centraal over de gefreesde sleuf plaatsen en middels vastschroeven van de eindkapjes bevestigen. Bij montage van regenwater belaste situaties moet er een dichtingsband PVC/PE 5x3 mm aan de boven/achterkant van het buitenrooster geplaatst worden. De boven/achterkant heeft een speciale verdiepte ruimte waar de afdichting in past. Bij lengtes langer dan 600 mm dienen er in de bovenrand van het buitenrooster extra bevestigingspunten te worden aangebracht om het buitenrooster strak op de ondergrond te krijgen. Het extra bevestigingspunt plaatsen in het midden van het rooster, zodat de bovenrand strak en gesloten op de ondergrond bevestigd zit.





Montage lange roosters

- 1 Montage buitenroosters zoals omschreven in punt 3 (pagina 1)
- 2 De binnenroosters langer dan 600 mm zijn voorzien van extra rotatie/bevestigingsblokjes die zichtbaar zijn in geopende stand van het binnenrooster. Het doel van deze rotatie/bevestigingsblokjes is om het roterende gedeelte van het binnenrooster te stabiliseren en om extra bevestigingspunten te hebben voor strakke plaatsing.
- 3 Voor het aantal rotatie/bevestigingsblokjes zie het schema hier onder.

LENGTE	AANTAL BEVESTIGINGSBLOKJES
0 - 600 mm	0
601 - 900 mm	1
901 - 1000 mm	2

- 4 In de te frezen sleuf moeten steunbrugjes blijven staan op de plaats daar waar de rotatie/bevestigingsblokjes bevestigd moeten worden. Ook kunnen er steunblokjes in de gefreesde sleuf verlijmd worden om op te kunnen bevestigen.
- 5 Het binnenrooster bevestigen door vastschroeven van de eindkapjes en vastschroeven van de rotatie / bevestigingsblokjes via geopende binnenrooster op de achtergrond.
- 6 Indien nodig kunnen de rotatie/bevestigingsblokjes gedemonteerd en verplaatst worden. Hiervoor is een aparte uitleginstructie beschikbaar.

Reinigingsvoorschrift SM1400 Rotary sleufventilatierooster

- 1 Verwijder het kunststof klikfilter, eenvoudig vanaf de onderzijde naar voren trekken.
- 2 De binnenkant van het rooster in de open positie kan nu worden schoongemaakt met de stofzuiger of doorgeblazen worden.
- 3 Het klikfilter schoonmaken met lauw water en een afwasmiddel.
- 4 Herplaats het klikfilter door het aan de bovenkant achter de daarvoor bestemde rand te hangen en gelijkmatig aan de onderzijde over de klikrand te duwen.





Sleufafmetingen

De benodigde sleuf moet een maximale hoogte hebben van 16mm, de breedte is afhankelijk van het ventilatierooster. De te frezen sleuf moet aan beide zijden 2cm korter zijn dan de totale lengte van het rooster. De uiteinden van de sleuf mogen recht of rond zijn.

Rotary lengte 300mm

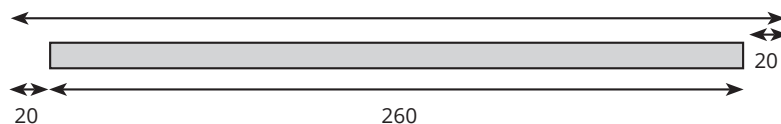

Rotary lengte 400mm

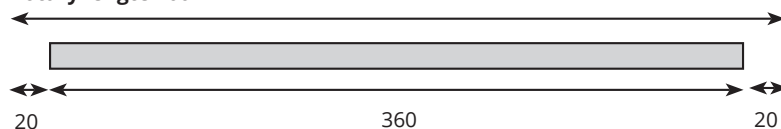

Rotary lengte 500mm

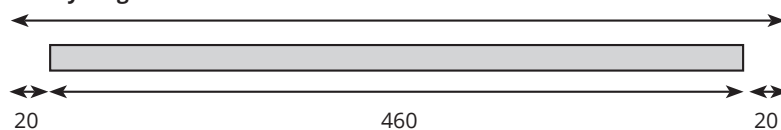

Rotary lengte 600mm

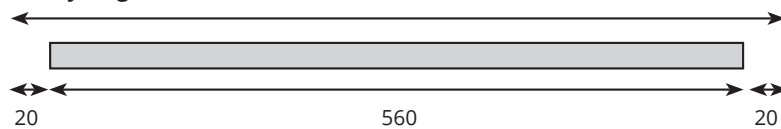

Rotary lengte 700mm

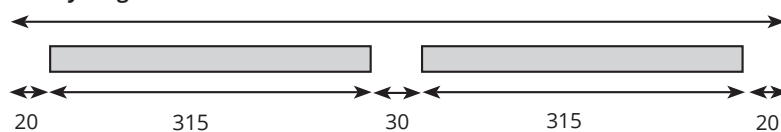

Rotary lengte 800mm

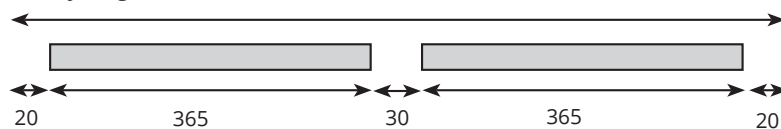

Rotary lengte 1000mm

